

# CARNET DE GARANTIE *et* NOTICE D'ENTRETIEN

contrat de garantie commerciale

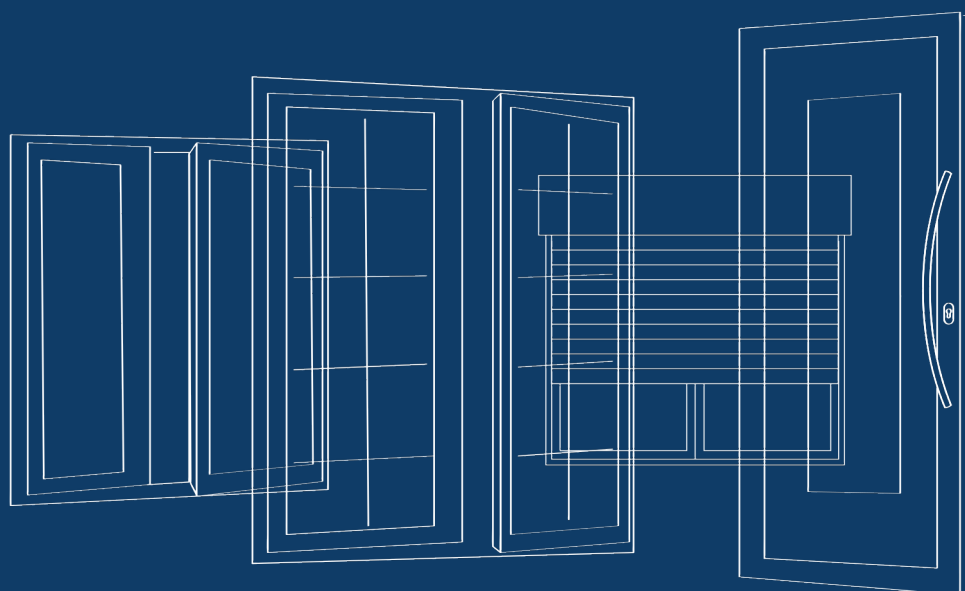

*Bienvenue dans*  
**l'habitat de demain**



*Notre service Relation Clients est à votre écoute*

**07 43 01 37 57 - [alunenad@gmail.com](mailto:alunenad@gmail.com)**

# *Une garantie unique* **JUSQU'À 20 ANS**

GRÂCE À NOTRE CARNET DE GARANTIE, NOTRE ÉQUIPE DISPOSE DE **TOUTES LES INFORMATIONS SUR VOTRE INSTALLATION** CE QUI LUI PERMET DE VOUS APPORTER RAPIDEMENT UNE RÉPONSE PRÉCISE.

*Vous écouter et  
vous accompagner  
sont au cœur de  
nos préoccupations*



*Service Relation Clients à votre écoute 5/7j*

• Par téléphone : **07 43 01 37 57**

Du lundi au vendredi de 10h à 17h

• Via notre site internet **[www.alunenad.fr](http://www.alunenad.fr)**

• Par mail : **[alunenad@gmail.com](mailto:alunenad@gmail.com)**

VOUS VENEZ D'ACQUÉRIR DES  
**PRODUITS ALU NENAD**

*et nous vous en remercions*



Opter pour une menuiserie ALU NENAD, c'est faire confiance à plus de **45 ans**

**d'expertise.** Chaque menuiserie porte la marque de notre savoir-faire.

*C'est pour vous, au quotidien, une garantie de sérénité.*

Et c'est ces 45 années de savoir-faire qui nous permettent de **garantir nos menuiseries jusqu'à 20 ans\***, même en cas de revente ou de succession.

\*Selon carnet de garantie ALU NENAD

# Conditions de PRISE EN CHARGE

POUR TOUTE INTERVENTION D'UN CONSEILLER

EXPERT ALU NENAD POUR UN **ÉLÉMENT SOUS GARANTIE**

*Les 2 premières  
années*

*à compter de la pose*

*du produit*

**Pièces, main-d'oeuvre  
et déplacement sont pris  
en charge à 100 %**

*À partir de la  
3e année*

**Pièces et main-d'oeuvre  
sont pris en charge à 100 %  
à l'exclusion des réglages.**

Déplacement payant

150€ TTC .

**Les pièces détachées indispensables** à l'utilisation des biens sont disponibles à l'identique pendant une durée de 2 ans à compter de la signature du contrat. Au-delà et jusqu'à l'expiration des garanties telles que figurant dans le carnet de garantie, des pièces similaires ou équivalentes seront disponibles.

Les garanties proposées engagent la pleine responsabilité de la marque ALU NENAD.

**L'ensemble des garanties est valable en France métropolitaine uniquement et dans le cadre d'une utilisation normale par un client particulier et d'un entretien approprié de vos produits** : dans ce cadre, merci de respecter la notice d'utilisation et le guide d'entretien de ce carnet.

**NE SONT PAS COUVERTS PAR LA GARANTIE** : les rayures sur les profilés, la modification d'aspect des poignées ou accessoires laiton, laiton vieilli ou couleur, la différence de teinte et de rendu de laquage selon les supports ainsi que les évolutions techniques qui peuvent entraîner des différences de teinte entre les anciennes et les nouvelles pièces (qui ne constituent pas un défaut).

**L'adjonction de composants ou de pièces détachées** (tels que vitrages, quincaillerie, joints, panneaux de porte, profilés de menuiserie) d'une autre marque que ALU NENAD, entraîne la perte totale de la garantie sur le produit.

# FENÊTRES, PORTES-FENÊTRES PVC

| FENÊTRES, PORTES-FENÊTRES PVC   | Garantie ALU NENAD          | Garantie légale |
|---|-----------------------------|-----------------|
| <b>SOLIDITÉ</b>   |                             |                 |
| Tenue mécanique des profilés et des angles 30 ans 10 ans  | <b>20 ans</b>               | 10 ans          |
| Arrachement des paumelles   | <b>20 ans</b>               | 10 ans          |
| Infiltrations d'eau entre dormant et battant (dans la limite du classement AEV) <sup>(1)</sup>                  | <b>20 ans</b>               | 10 ans          |
| Arrachement des joints dormant ou battant <sup>(2)</sup>  | <b>15 ans</b>               | 10 ans          |
| <b>FERRAGE</b>  |                             |                 |
| Casse du cylindre (hors effraction)   | <b>10 ans</b>               | 2 ans           |
| Casse ou manœuvre difficile des ferrures (hors effraction) <sup>(3)</sup>                                       | <b>10 ans</b>               | 2 ans           |
| <b>ESTHÉTIQUE</b>   |                             |                 |
| Stabilité de la teinte profilé PVC blanc (hors impacts et rayures)  | <b>15 ans</b>               | 0               |
| Stabilité de la teinte profilé PVC décor (hors impacts et rayures)  | <b>10 ans</b>               | 0               |
| Tenue de la teinte profilé PVC laqué (hors impacts, rayures et selon teintes) <sup>(4)</sup>                    | <b>10 ans<sup>(7)</sup></b> | 0               |
| Embuement à l'intérieur du double ou triple vitrage   | <b>15 ans</b>               | 10 ans          |
| Modification d'aspect des poignées standard (hors impacts et rayures)   | <b>5 ans</b>                | 0               |
| Modification d'aspect des poignées et accessoires laiton et laiton vieilli (hors impacts et rayures)            | <b>2 ans</b>                | 0               |
| Modification d'aspect du panneau de soubassement et tenue des moulures (hors impacts et rayures) <sup>(4)</sup> | <b>2 ans</b>                | 0               |
| Tenue et aspect des croisillons   | <b>5 ans</b>                | 0               |

(1) Hors eau positionnée dans feuillure dormant et recueil d'eau - hors plinthe automatique.

(2) Hors porosité et traces noires : garantie 2 ans.

(3) Sous condition que l'entretien annuel soit correctement réalisé (voir Guide d'entretien).

(4) Aucune garantie sur le vieillissement naturel du laquage : changement de brillance, perte d'uniformité du laquage, blanchiment des profilés laqués.

Aucune garantie pour les modifications d'aspect extérieur des surfaces laquées des fenêtres et portes PVC (panneaux compris) à une distance inférieure à 10 km du littoral ou de sites polluants.

(5) Y compris vitrage isolant du panneau.

(6) Aucune garantie sur les appliques inox du panneau, sur les poignées et barres de tirage inox (voir Guide d'entretien).

(7) Sauf teintes garanties 5 ans indiquées page suivante

# Garanties LAQUAGE PVC

**GARANTIE 10 ANS** (SAUF EXCEPTIONS\* GARANTIE 5 ANS)

|       |                      |       |                       |      |                    |       |                      |       |                      |       |                      |
|-------|----------------------|-------|-----------------------|------|--------------------|-------|----------------------|-------|----------------------|-------|----------------------|
| 1000  | Beige vert           | 3000* | Rouge feu             | 5000 | Bleu violet        | 6000  | Vert patine          | 7000  | Gris,petit-gris      | 8000  | Brun vert            |
| 1001  | Beige                | 3002* | Rouge carmin          | 5001 | Bleu vert          | 6001* | Vert émeraude        | 7001  | Gris argent          | 8001* | Brun terre de Sienne |
| 1002  | Jaune sable          | 3003* | Rouge rubis           | 5002 | Bleu outremer      | 6002* | Vert feuillage       | 7002  | Gris olive           | 8002  | Brun de sécurité     |
| 1003* | Jaune de sécurité    | 3004* | Rouge pourpre         | 5003 | Bleu saphir        | 6003  | Vert olive           | 7003  | Gris mousse          | 8003  | Brun argile          |
| 1004* | Jaune or             | 3005* | Rouge vin             | 5004 | Bleu noir          | 6004  | Vert bleu            | 7004  | Gris de sécurité     | 8004  | Brun cuivré          |
| 1005* | Jaune miel           | 3007* | Rouge noir            | 5005 | Bleu de sécurité   | 6005  | Vert mousse          | 7005  | Gris souris          | 8007* | Brun fauve           |
| 1006* | Jaune maïs           | 3009* | Rouge oxyde           | 5007 | Bleu brillant      | 6006* | Olive gris           | 7006  | Gris beige           | 8008* | Brun olive           |
| 1007* | Jaune narcisse       | 3011* | Rouge brun            | 5008 | Bleu gris          | 6007* | Vert bouteille       | 7008* | Gris kaki            | 8011  | Brun noisette        |
| 1011  | Beige brun           | 3012  | Rouge beige           | 5009 | Bleu azur          | 6008  | Vert brun            | 7009  | Gris vert            | 8012* | Brun rouge           |
| 1012  | Jaune citron         | 3013* | Rouge tomate          | 5010 | Bleu gentiane      | 6009  | Vert sapin           | 7010  | Gris tente           | 8014  | Brun sépia           |
| 1013  | Blanc perlé          | 3014  | Vieux rose            | 5011 | Bleu acier         | 6010* | Vert herbe           | 7011  | Gris fer             | 8015* | Marron               |
| 1014  | Ivoire               | 3015  | Rose clair            | 5012 | Bleu clair         | 6011* | Vert réséda          | 7012  | Gris basalte         | 8016  | Brun acajou          |
| 1015  | Ivoire clair         | 3016* | Rouge corail          | 5013 | Bleu cobalt        | 6012  | Vert noir            | 7013  | Gris brun            | 8017* | Brun chocolat        |
| 1016* | Jaune Soufre         | 3017* | Rosé                  | 5014 | Bleu pigeon        | 6013  | Vert jonc            | 7015  | Gris ardoise         | 8019  | Brun gris            |
| 1017  | Jaune safran         | 3018* | Rouge fraise          | 5015 | Bleu ciel          | 6014  | Olive jaune          | 7016  | Gris anthracite      | 8022  | Brun noir            |
| 1018* | Jaune zinc           | 3020* | Rouge signalisation   | 5017 | Bleu signalisation | 6015  | Olive noir           | 7021  | Gris noir            | 8023* | Brun orangé          |
| 1019  | Beige gris           | 3022  | Rouge saumon          | 5018 | Bleu turquoise     | 6016  | Vert turquoise       | 7022  | Gris terre d'ombre   | 8024* | Brun beige           |
| 1020* | Jaune olive          | 3031* | Rouge oriental        | 5019 | Bleu capri         | 6017  | Vert mai             | 7023  | Gris béton           | 8025  | Brun pâle            |
| 1021* | Jaune colza          | 3032* | Rouge rubis nacré     | 5020 | Bleu océan         | 6018* | Vert jaune           | 7024  | Gris graphite        | 8028  | Brun terre           |
| 1023* | Jaune signalisation  | 4001* | Lilas rouge           | 5021 | Bleu d'eau         | 6019  | Vert blanc           | 7026  | Gris granit          | 8029  | Cuivre nacré         |
| 1024  | Jaune ocre           | 4002* | Violet rouge          | 5022 | Bleu nocturne      | 6020  | Vert oxyde chromique | 7030  | Gris pierre          | 9001  | Blanc crème          |
| 1027* | Jaune curry          | 4004* | Violet bordeaux       | 5023 | Bleu distant       | 6021  | Vert pâle            | 7031  | Gris bleu            | 9002  | Blanc gris           |
| 1028* | Jaune melon          | 4005  | Lilas bleu            | 5024 | Bleu pastel        | 6022* | Olive brun           | 7032  | Gris silex           | 9003  | Blanc de sécurité    |
| 1032* | Jaune genêt          | 4006* | Pourpre signalisation |      |                    | 6024  | Vert signalisation   | 7033  | Gris ciment          | 9004  | Noir de sécurité     |
| 1033* | Jaune dahlia         | 4009  | Violet pastel         |      |                    | 6025* | Vert fougère         | 7034* | Gris jaune           | 9005  | Noir foncé           |
| 1034* | Jaune pastel         |       |                       |      |                    | 6026  | Vert opale           | 7035  | Gris clair           | 9006* | Aluminium blanc      |
| 1035  | Beige nacré          |       |                       |      |                    | 6027  | Vert clair           | 7036  | Gris platine         | 9007* | Aluminium gris       |
| 1036  | Or nacré             |       |                       |      |                    | 6028  | Vert pin             | 7037* | Gris poussière       | 9010  | Blanc pur            |
| 1037* | Jaune soleil         |       |                       |      |                    | 6029* | Vert menthe          | 7038  | Gris agate           | 9011  | Noir graphite        |
| 2000* | Orangé jaune         |       |                       |      |                    | 6032* | Vert de sécurité     | 7039  | Gris quartz          | 9016  | Blanc signalisation  |
| 2001* | Orangé rouge         |       |                       |      |                    | 6033  | Turquoise menthe     | 7040  | Gris fenêtre         | 9018  | Blanc papyrus        |
| 2002* | Orangé sang          |       |                       |      |                    | 6034  | Turquoise pastel     | 7042  | Gris signalisation A |       |                      |
| 2003* | Orangé pastel        |       |                       |      |                    | 6037  | Vert pur             | 7043  | Gris signalisation B |       |                      |
| 2004* | Orangé pur           |       |                       |      |                    |       |                      | 7044  | Gris soie            |       |                      |
| 2008* | Orangé rouge clair   |       |                       |      |                    |       |                      | 7045  | Télégris 1           |       |                      |
| 2009* | Orangé signalisation |       |                       |      |                    |       |                      | 7046  | Télégris 2           |       |                      |
| 2010* | Orangé de sécurité   |       |                       |      |                    |       |                      | 7047  | Télégris 4           |       |                      |
| 2011* | Orangé foncé         |       |                       |      |                    |       |                      | 7048  | Gris souris nacré    |       |                      |
| 2012* | Orangé saumon        |       |                       |      |                    |       |                      |       |                      |       |                      |

Teintes non contractuelles.

## ALUMINIUM

| FENÊTRES, PORTES-FENÊTRES ET COULISSANTS ALUMINIUM  | Garantie ALU NENAD | Garantie légale |
|---|--------------------|-----------------|
| <b>SOLIDITÉ</b>   |                    |                 |
| Tenue mécanique des profilés et des angles  | 20 ans             | 10 ans          |
| Arrachement des paumelles   | 20 ans             | 10 ans          |
| Infiltrations d'eau entre dormant et ouvrant (dans la limite du classement AEV) <sup>(1)</sup>        | 20 ans             | 10 ans          |
| Arrachement des joints dormant ou battant <sup>(2)</sup>  | 15 ans             | 10 ans          |
| <b>FERRAGE</b>  |                    |                 |
| Casse du cylindre (hors effraction)   | 10 ans             | 2 ans           |
| Casse ou manœuvre difficile des ferrures (hors effraction) <sup>(3)</sup>                             | 10 ans             | 2 ans           |
| <b>ESTHÉTIQUE</b>   |                    |                 |
| Tenue de la teinte aluminium avec thermolaquage longue durée (hors impacts et rayures) <sup>(4)</sup> | 15 ans             | 0               |
| Tenue de l'anodisation (hors impacts et rayures) <sup>(4)</sup>                                       | 10 ans             | 2 ans           |
| Embuement à l'intérieur du double ou triple vitrage   | 15 ans             | 10 ans          |
| Modification d'aspect des poignées standard (hors impacts et rayures)                                 | 5 ans              | 0               |
| Modification d'aspect des poignées et accessoires laiton et laiton vieilli (hors impacts et rayures)  | 2 ans              | 0               |
| Modification d'aspect du panneau de soubassement et tenue des moulures (hors impacts et rayures)      | 2 ans              | 0               |
| Tenue et aspect des croisillons   | 5 ans              | 0               |

| PORTES D'ENTRÉE ALUMINIUM   | Garantie ALU NENAD | Garantie légale |
|---|--------------------|-----------------|
| <b>SOLIDITÉ</b>   |                    |                 |
| Tenue mécanique des profilés et des angles  | 20 ans             | 10 ans          |
| Tenue mécanique des profilés et des angles  | 20 ans             | 10 ans          |
| Infiltrations d'eau entre dormant et ouvrant <sup>(1)</sup>   | 20 ans             | 10 ans          |
| Arrachement des joints dormant ou battant <sup>(2)</sup>  | 15 ans             | 10 ans          |
| Détérioration de structure de panneau impactant l'étanchéité <sup>(5)</sup>   | 10 ans             | 10 ans          |
| <b>FERRAGE</b>  |                    |                 |
| Casse du cylindre et de la serrure (hors effraction) <sup>(3)</sup>   | 10 ans             | 2 ans           |
| Manœuvre difficile des ferrures (hors effraction) <sup>(3)</sup>  | 10 ans             | 2 ans           |
| Serrure et accessoires électriques <sup>(6)</sup>   | 2 ans              | 2 ans           |
| <b>ESTHÉTIQUE</b>   |                    |                 |
| Tenue de la teinte profilé aluminium avec thermolaquage longue durée (hors impacts et rayures) <sup>(4)</sup>       | 15 ans             | 0               |
| Tenue de l'anodisation (hors impacts et rayures) <sup>(4)</sup>   | 10 ans             | 2 ans           |
| Embuement à l'intérieur du double ou triple vitrage (hors panneau)  | 15 ans             | 10 ans          |
| Modification d'aspect des poignées standard (hors impacts et rayures)   | 5 ans              | 0               |
| Modification d'aspect des poignées et accessoires laiton et laiton vieilli (hors impacts et rayures) <sup>(6)</sup> | 2 ans              | 0               |
| Modification d'aspect du panneau (hors impacts et rayures) <sup>(4)</sup>   | 2 ans              | 0               |

(1) Hors eau positionnée dans feuillure dormant et recueil d'eau - hors plinthe automatique.

(2) Hors porosité et traces noires : garantie 2 ans.

(3) Sous condition que l'entretien annuel soit correctement réalisé (voir Guide d'entretien).

(4) Aucune garantie sur le vieillissement naturel du laquage ou de l'anodisation : changement de brillance, perte d'uniformité du laquage ou de l'anodisation, blanchiment des profilés laqués.

Aucune garantie pour les modifications d'aspect extérieur des surfaces laquées ou anodisées des fenêtres et portes ALU (panneaux compris) à une distance inférieure à 10 km du littoral ou de sites polluants.

(5) Y compris vitrage isolant du panneau.

(6) Aucune garantie sur les appliques inox du panneau, sur les poignées et barres de tirage inox (voir Guide d'entretien).

# ALUMINIUM

| PORTAILS, CLÔTURES , PORTILLON ALUMINIUM  | Garantie ALU NENAD | Garantie légale |
|---|--------------------|-----------------|
| <b>SOLIDITÉ</b>   |                    |                 |
| Tenue du soudage du portail   | <b>20 ans</b>      | 10 ans          |
| Paumelles et articulations  | <b>20 ans</b>      | 10 ans          |
| Bras portail alu à roulettes (hors effraction) <sup>(1)</sup>   | <b>5ans</b>        | 0               |
| <b>FERRAGE</b>  |                    |                 |
| Casse du cylindre (hors effraction)   | <b>10 ans</b>      | 2 ans           |
| Serrure et accessoires électriques  | <b>2 ans</b>       | 2 ans           |
| <b>ESTHÉTIQUE</b>   |                    |                 |
| Tenue de la teinte aluminium avec thermolaquage longue durée (hors impacts et rayures) <sup>(4)</sup> | <b>15 ans</b>      | 0               |
| Tenue de l'anodisation (hors impacts et rayures) <sup>(4)</sup>                                       | <b>10 ans</b>      | 2 ans           |
| Décors inox (hors impacts et rayures)   | <b>2 ans</b>       | 0               |
| <b>MANŒUVRE</b>   |                    |                 |
| Dysfonctionnement moteur Somfy ou FAAC (hors remplacement des piles de la télécommande)               | <b>5 ans</b>       | 2 ans           |

| GARDE CORPS   | Garantie ALU NENAD | Garantie légale |
|---|--------------------|-----------------|
| <b>SOLIDITÉ</b>   |                    |                 |
| Tenue du soudage du garde corps   | <b>20 ans</b>      | 10 ans          |
| Détérioration de structure de l'alu   | <b>10 ans</b>      | 10 ans          |
| <b>ESTHÉTIQUE</b>   |                    |                 |
| Tenue de la teinte aluminium avec thermolaquage longue durée (hors impacts et rayures) <sup>(4)</sup> | <b>15 ans</b>      | 0               |
| Tenue de l'anodisation (hors impacts et rayures) <sup>(4)</sup>                                       | <b>10 ans</b>      | 2 ans           |
| Embuement à l'intérieur du vitrage  | <b>15 ans</b>      | 10 ans          |

(1) Hors eau positionnée dans feuillure dormant et recueil d'eau - hors plinthe automatique.

(2) Hors porosité et traces noires : garantie 2 ans.

(3) Sous condition que l'entretien annuel soit correctement réalisé (voir Guide d'entretien).

(4) Aucune garantie sur le vieillissement naturel du laquage ou de l'anodisation : changement de brillance, perte d'uniformité du laquage ou de l'anodisation, blanchiment des profilés laqués. Aucune garantie pour les modifications d'aspect extérieur des surfaces laquées ou anodisées à une distance inférieure à 10 km du littoral ou de sites polluants.

(5) Y compris vitrage isolant du panneau.

(6) Aucune garantie sur les appliques inox du panneau, sur les poignées et barres de tirage inox (voir Guide d'entretien).

| <b>VOLETS ROULANTS</b>   | <b>Garantie ALU NENAD</b> | Garantie légale |
|--|---------------------------|-----------------|
| <b>SOLIDITÉ</b>  |                           |                 |
| Tenue mécanique du caisson de volet roulant et des coulisses aluminium (hors corrosion)      | <b>15 ans</b>             | 2 ans           |
| Tenue mécanique du tablier, lame aluminium (hors usure normale et vieillissement du produit) | <b>5 ans</b>              | 2 ans           |
| Tenue du système d'axe, manœuvre moteur (hors usure normale et vieillissement du produit)    | <b>10 ans</b>             | 2 ans           |
| Tenue du système d'axe, manœuvre manuelle (hors usure normale et vieillissement du produit)  | <b>2 ans</b>              | 2 ans           |

|  |              |       |
|--|--------------|-------|
| <b>MANŒUVRE</b>  |              |       |
| Dysfonctionnement moteur Somfy (hors remplacement des piles de la télécommande)                        | <b>3 ans</b> | 2 ans |
| Dysfonctionnement moteur solaire Somfy (hors remplacement des piles de la télécommande) <sup>(1)</sup> | <b>3 ans</b> | 2 ans |

|  |               |   |
|--|---------------|---|
| <b>ESTHÉTIQUE</b>  |               |   |
| Tenue de la teinte aluminium avec thermolaquage (hors impacts et rayures) <sup>(2)</sup>   | <b>5 ans</b>  | 0 |
| Modification d'aspect des façades extérieures des coffres, des coulisses ainsi que des lames aluminium (hors impacts et rayures)   | <b>2 ans</b>  | 0 |
| Tenue de la teinte aluminium avec thermolaquage tablier, coffre, coulisse et lame finale» (hors impacts et rayures) <sup>(3)</sup> | <b>10 ans</b> | 0 |

| <b>VOLETS BATTANTS ALUMINIUM</b>  | <b>Garantie ALU NENAD</b> | Garantie légale |
|---|---------------------------|-----------------|
| <b>SOLIDITÉ</b>   |                           |                 |
| Tenue mécanique des profilés et des angles  | <b>20 ans</b>             | 2 ans           |
| Tenue mécanique des remplissages (panneaux et lames)  | <b>20 ans</b>             | 2 ans           |
| <b>FERRAGE</b>  |                           |                 |
| Manœuvre difficile des ferrures (hors effraction)   | <b>2 ans</b>              | 2 ans           |
| Ferrure (hors effraction)   | <b>2 ans</b>              | 2 ans           |
| <b>ESTHÉTIQUE</b>   |                           |                 |
| Tenue de la teinte profilé / panneau aluminium avec thermolaquage longue durée (hors impacts et rayures) <sup>(4)</sup> | <b>10 ans</b>             | 0               |

(1) Moteur solaire Somfy : moteur, télécommandes et automatismes 3 ans ; panneau solaire et batterie 2 ans.

(2) Aucune garantie sur le vieillissement naturel du laquage : changement de brillance, perte d'uniformité du laquage, blanchiment des profilés laqués. Aucune garantie pour les modifications d'aspect extérieur des coffres ainsi que des lames aluminium à une distance inférieure à 10 km du littoral ou de sites polluants.

(3) Aucune garantie sur le vieillissement naturel du laquage : changement de brillance, perte d'uniformité du laquage, blanchiment des profilés laqués. Garantie de 5 ans pour les modifications d'aspect extérieur des coffres, coulisses, lames finales et lames de tablier Alu 37 et 50 Blanc et Gris anthracite à une distance inférieure à 10 km du littoral ou de sites polluants. Garantie uniquement valable si respect des règles de pose, d'utilisation et d'entretien selon guide d'utilisation et d'entretien fourni avec le volet (exclusions : rayures, impacts, zones où le produit est découpé).

(4) Aucune garantie sur le vieillissement naturel du laquage : changement de brillance, perte d'uniformité du laquage, blanchiment des profilés laqués. Aucune garantie pour les modifications d'aspect des surfaces laquées (panneaux compris) à une distance inférieure à 10 km du littoral ou de sites polluants

# Collection PORTES DE GARAGE ALUMINIUM

| PORTES DE GARAGE  | Garantie ALU NENAD Sectionnelle |
|---|---------------------------------|
| <b>SOLIDITÉ</b>   |                                 |
| Tenue mécanique des profilés d'hubriserie et rails de retour                                | <b>15 ans</b>                   |
| Tenue mécanique des tabliers, coulisses et coffre sur porte enroulable                      |                                 |
| Tenue mécanique des panneaux de porte (hors déformation temporaire liée à l'ensoleillement) | <b>15 ans</b>                   |
| Tenue mécanique des ressorts de compensation  | <b>5 ans</b>                    |
| Arrachement des joints d'hubriserie <sup>(1)</sup>  | <b>3 ans</b>                    |

| Garantie ALU NENAD Enroulable | Garantie légale |
|-------------------------------|-----------------|
| -                             | 2 ans           |
| <b>2 ans</b>                  | 2 ans           |
| -                             | 2 ans           |
| -                             | 2 ans           |
| -                             | 2 ans           |

| <b>MANŒUVRE</b>   |              |
|---|--------------|
| Dysfonctionnement moteur ou automatisme Somfy (hors remplacement des piles) | <b>5 ans</b> |
| Dysfonctionnement boîtier de commande radio ou télécommande Somfy           | <b>5 ans</b> |
| Dysfonctionnement manœuvre manuelle   | <b>2 ans</b> |

|              |       |
|--------------|-------|
| <b>5 ans</b> | 2 ans |
| <b>5 ans</b> | 2 ans |
| -            | 2 ans |

| <b>ESTHÉTIQUE</b>   | Garantie ALU NENAD Sectionnelle                |              | Garantie ALU NENAD Enroulable |              |   |
|---|--|--------------|-------------------------------|--------------|---|
|   | Distance du front de mer ou de sites polluants |              |                               |              |   |
|   | d < 10 km                                      | d > 10 km    | d < 10 km                     | d > 10 km    |   |
| Tenue de la teinte des hubriseries laquées (hors impacts et rayures) <sup>(2)(3)(4)</sup> | <b>Non garanti</b>                             | <b>2 ans</b> | -                             | -            | 0 |
| Tenue de la teinte des panneaux acier (hors impacts et rayures) <sup>(2)(3)(4)(5)</sup>   | <b>Non garanti</b>                             | <b>2 ans</b> | -                             | -            | 0 |
| Tenue de la teinte sur les faces apparentes extérieures de porte enroulable               | -  | -            | <b>Non garanti</b>            | <b>2 ans</b> | 0 |

(1) Hors porosité et traces noires : garantie 2 ans.

(2) Aucune garantie sur le vieillissement naturel du laquage ou du thermolaquage : changement de brillance, perte d'uniformité du laquage, blanchiment des profilés laqués. Aucune garantie pour les modifications d'aspect extérieur des surfaces laquées à une distance inférieure à 10 km du littoral ou de sites polluants.

(3) Aucune garantie pour les modifications d'aspect intérieur.

(4) Aucune garantie sur le vieillissement naturel du thermolaquage : changement de brillance, perte d'uniformité du laquage, blanchiment des profilés laqués. **Aucune garantie pour les modifications d'aspect extérieur** des surfaces laquées avec thermolaquage.

(5) Aucune garantie sur les appliques inox (voir Guide d'entretien).

*Collection*  
**PORTES DE GARAGE  
ALUMINIUM**

| <b>PORTES DE GARAGE CLASSIQUE</b>   | <b>Garantie<br/>ALU NENAD</b> | Garantie<br>légale |
|---|-------------------------------|--------------------|
| <b>SOLIDITÉ</b>   |                               |                    |
| Tenue mécanique des profilés et des angles  | <b>20 ans</b>                 | 10 ans             |
| Arrachement des paumelles   | <b>20 ans</b>                 | 10 ans             |
| Infiltrations d'eau entre dormant et ouvrant (dans la limite du classement AEV) <sup>(1)</sup>        | <b>20 ans</b>                 | 10 ans             |
| Arrachement des joints dormant ou battant <sup>(2)</sup>  | <b>15 ans</b>                 | 10 ans             |
| <b>FERRAGE</b>  |                               |                    |
| Casse du cylindre (hors effraction)   | <b>10 ans</b>                 | 2 ans              |
| Casse ou manœuvre difficile des ferrures (hors effraction) <sup>(3)</sup>                             | <b>10 ans</b>                 | 2 ans              |
| <b>ESTHÉTIQUE</b>   |                               |                    |
| Tenue de la teinte aluminium avec thermolaquage longue durée (hors impacts et rayures) <sup>(4)</sup> | <b>15 ans</b>                 | 0                  |
| Tenue de l'anodisation (hors impacts et rayures) <sup>(4)</sup>                                       | <b>10 ans</b>                 | 2 ans              |
| Embuement à l'intérieur du double ou triple vitrage   | <b>15 ans</b>                 | 10 ans             |
| Modification d'aspect des poignées standard (hors impacts et rayures)                                 | <b>5 ans</b>                  | 0                  |
| Modification d'aspect des poignées et accessoires laiton et laiton vieilli (hors impacts et rayures)  | <b>2 ans</b>                  | 0                  |
| Modification d'aspect du panneau de soubassement et tenue des moulures (hors impacts et rayures)      | <b>2 ans</b>                  | 0                  |
| Tenue et aspect des croisillons   | <b>5 ans</b>                  | 0                  |

(1) Hors eau positionnée dans feuillure dormant et recueil d'eau - hors plinthe automatique.

(2) Hors porosité et traces noires : garantie 2 ans.

(3) Sous condition que l'entretien annuel soit correctement réalisé (voir Guide d'entretien).

(4) Aucune garantie sur le vieillissement naturel du laquage ou de l'anodisation : changement de brillance, perte d'uniformité du laquage ou de l'anodisation, blanchiment des profilés laqués. Aucune garantie pour les modifications d'aspect extérieur des surfaces laquées ou anodisées des fenêtres et portes ALU (panneaux compris) à une distance inférieure à 10 km du littoral ou de sites polluants.

# Garanties LAQUAGE ALU

**GARANTIE 15 ANS** (SAUF EXCEPTIONS\* GARANTIE 10 ANS)

|       |                      |       |                       |      |                    |       |                      |       |                      |       |                      |
|-------|----------------------|-------|-----------------------|------|--------------------|-------|----------------------|-------|----------------------|-------|----------------------|
| 1000  | Beige vert           | 3000* | Rouge feu             | 5000 | Bleu violet        | 6000  | Vert patine          | 7000  | Gris,petit-gris      | 8000  | Brun vert            |
| 1001  | Beige                | 3002* | Rouge carmin          | 5001 | Bleu vert          | 6001* | Vert émeraude        | 7001  | Gris argent          | 8001* | Brun terre de Sienne |
| 1002  | Jaune sable          | 3003* | Rouge rubis           | 5002 | Bleu outremer      | 6002* | Vert feuillage       | 7002  | Gris olive           | 8002  | Brun de sécurité     |
| 1003* | Jaune de sécurité    | 3004* | Rouge pourpre         | 5003 | Bleu saphir        | 6003  | Vert olive           | 7003  | Gris mousse          | 8003  | Brun argile          |
| 1004* | Jaune or             | 3005* | Rouge vin             | 5004 | Bleu noir          | 6004  | Vert bleu            | 7004  | Gris de sécurité     | 8004  | Brun cuivré          |
| 1005* | Jaune miel           | 3007* | Rouge noir            | 5005 | Bleu de sécurité   | 6005  | Vert mousse          | 7005  | Gris souris          | 8007* | Brun fauve           |
| 1006* | Jaune maïs           | 3009* | Rouge oxyde           | 5007 | Bleu brillant      | 6006* | Olive gris           | 7006  | Gris beige           | 8008* | Brun olive           |
| 1007* | Jaune narcisse       | 3011* | Rouge brun            | 5008 | Bleu gris          | 6007* | Vert bouteille       | 7008* | Gris kaki            | 8011  | Brun noisette        |
| 1011  | Beige brun           | 3012  | Rouge beige           | 5009 | Bleu azur          | 6008  | Vert brun            | 7009  | Gris vert            | 8012* | Brun rouge           |
| 1012  | Jaune citron         | 3013* | Rouge tomate          | 5010 | Bleu gentiane      | 6009  | Vert sapin           | 7010  | Gris tente           | 8014  | Brun sépia           |
| 1013  | Blanc perlé          | 3014  | Vieux rose            | 5011 | Bleu acier         | 6010* | Vert herbe           | 7011  | Gris fer             | 8015* | Marron               |
| 1014  | Ivoire               | 3015  | Rose clair            | 5012 | Bleu clair         | 6011* | Vert réséda          | 7012  | Gris basalte         | 8016  | Brun acajou          |
| 1015  | Ivoire clair         | 3016* | Rouge corail          | 5013 | Bleu cobalt        | 6012  | Vert noir            | 7013  | Gris brun            | 8017* | Brun chocolat        |
| 1016* | Jaune Soufre         | 3017* | Rosé                  | 5014 | Bleu pigeon        | 6013  | Vert jonc            | 7015  | Gris ardoise         | 8019  | Brun gris            |
| 1017  | Jaune safran         | 3018* | Rouge fraise          | 5015 | Bleu ciel          | 6014  | Olive jaune          | 7016  | Gris anthracite      | 8022  | Brun noir            |
| 1018* | Jaune zinc           | 3020* | Rouge signalisation   | 5017 | Bleu signalisation | 6015  | Olive noir           | 7021  | Gris noir            | 8023* | Brun orangé          |
| 1019  | Beige gris           | 3022  | Rouge saumon          | 5018 | Bleu turquoise     | 6016  | Vert turquoise       | 7022  | Gris terre d'ombre   | 8024* | Brun beige           |
| 1020* | Jaune olive          | 3031* | Rouge oriental        | 5019 | Bleu capri         | 6017  | Vert mai             | 7023  | Gris béton           | 8025  | Brun pâle            |
| 1021* | Jaune colza          | 3032* | Rouge rubis nacré     | 5020 | Bleu océan         | 6018* | Vert jaune           | 7024  | Gris graphite        | 8028  | Brun terre           |
| 1023* | Jaune signalisation  | 4001* | Lilas rouge           | 5021 | Bleu d'eau         | 6019  | Vert blanc           | 7026  | Gris granit          | 8029  | Cuivre nacré         |
| 1024  | Jaune ocre           | 4002* | Violet rouge          | 5022 | Bleu nocturne      | 6020  | Vert oxyde chromique | 7030  | Gris pierre          | 9001  | Blanc crème          |
| 1027* | Jaune curry          | 4004* | Violet bordeaux       | 5023 | Bleu distant       | 6021  | Vert pâle            | 7031  | Gris bleu            | 9002  | Blanc gris           |
| 1028* | Jaune melon          | 4005  | Lilas bleu            | 5024 | Bleu pastel        | 6022* | Olive brun           | 7032  | Gris silex           | 9003  | Blanc de sécurité    |
| 1032* | Jaune genêt          | 4006* | Pourpre signalisation |      |                    | 6024  | Vert signalisation   | 7033  | Gris ciment          | 9004  | Noir de sécurité     |
| 1033* | Jaune dahlia         | 4009  | Violet pastel         |      |                    | 6025* | Vert fougère         | 7034* | Gris jaune           | 9005  | Noir foncé           |
| 1034* | Jaune pastel         |       |                       |      |                    | 6026  | Vert opale           | 7035  | Gris clair           | 9006* | Aluminium blanc      |
| 1035  | Beige nacré          |       |                       |      |                    | 6027  | Vert clair           | 7036  | Gris platine         | 9007* | Aluminium gris       |
| 1036  | Or nacré             |       |                       |      |                    | 6028  | Vert pin             | 7037* | Gris poussière       | 9010  | Blanc pur            |
| 1037* | Jaune soleil         |       |                       |      |                    | 6029* | Vert menthe          | 7038  | Gris agate           | 9011  | Noir graphite        |
| 2000* | Orangé jaune         |       |                       |      |                    | 6032* | Vert de sécurité     | 7039  | Gris quartz          | 9016  | Blanc signalisation  |
| 2001* | Orangé rouge         |       |                       |      |                    | 6033  | Turquoise menthe     | 7040  | Gris fenêtre         | 9018  | Blanc papyrus        |
| 2002* | Orangé sang          |       |                       |      |                    | 6034  | Turquoise pastel     | 7042  | Gris signalisation A |       |                      |
| 2003* | Orangé pastel        |       |                       |      |                    | 6037  | Vert pur             | 7043  | Gris signalisation B |       |                      |
| 2004* | Orangé pur           |       |                       |      |                    |       |                      | 7044  | Gris soie            |       |                      |
| 2008* | Orangé rouge clair   |       |                       |      |                    |       |                      | 7045  | Télégris 1           |       |                      |
| 2009* | Orangé signalisation |       |                       |      |                    |       |                      | 7046  | Télégris 2           |       |                      |
| 2010* | Orangé de sécurité   |       |                       |      |                    |       |                      | 7047  | Télégris 4           |       |                      |
| 2011* | Orangé foncé         |       |                       |      |                    |       |                      | 7048  | Gris souris nacré    |       |                      |
| 2012* | Orangé saumon        |       |                       |      |                    |       |                      |       |                      |       |                      |

Teintes non contractuelles.

|   | Garantie ALU NENAD | Garantie légale |
|---|--------------------|-----------------|
| <b>SOLIDITÉ</b>   |                    |                 |
| Tenue mécanique des profilés et des angles  | <b>10 ans</b>      | 10 ans          |
| Arrachement des paumelles   | <b>10 ans</b>      | 10 ans          |
| Infiltrations d'eau entre dormant et ouvrant (dans la limite du classement AEV <sup>(1)</sup> )                     | <b>10 ans</b>      | 10 ans          |
| Arrachement des joints dormant ou battant <sup>(2)</sup>  | <b>10 ans</b>      | 10 ans          |
| <b>FERRAGE</b>  |                    |                 |
| Casse du cylindre (hors effraction)   | <b>10 ans</b>      | 2 ans           |
| Casse ou manœuvre difficile des ferrures (hors effraction) <sup>(3)</sup>   | <b>10 ans</b>      | 2 ans           |
| <b>ESTHÉTIQUE</b>   |                    |                 |
| Tenue de la teinte profilé BOIS laqué et lasuré (hors impacts et rayures) <sup>(4)</sup>                            | <b>2 ans</b>       | 0               |
| Embuement à l'intérieur du double ou triple vitrage   | <b>10 ans</b>      | 10 ans          |
| Modification d'aspect des poignées standard (hors impacts et rayures)   | <b>5 ans</b>       | 0               |
| Modification d'aspect des poignées et accessoires laiton et laiton vieilli (hors impacts et rayures) <sup>(6)</sup> | <b>2 ans</b>       | 0               |
| Modification d'aspect du panneau de soubassement (hors impacts et rayures) <sup>(4)</sup>                           | <b>2 ans</b>       | 0               |

| <b>PORTES D'ENTRÉE BOIS</b>   | Garantie ALU NENAD | Garantie légale |
|---|--------------------|-----------------|
| <b>SOLIDITÉ</b>   |                    |                 |
| Tenue mécanique des profilés et des angles  | <b>10 ans</b>      | 10 ans          |
| Arrachement des paumelles   | <b>10 ans</b>      | 10 ans          |
| Infiltrations d'eau entre dormant et ouvrant <sup>(1)</sup>   | <b>10 ans</b>      | 10 ans          |
| Arrachement des joints dormant ou battant <sup>(2)</sup>  | <b>10 ans</b>      | 10 ans          |
| Détérioration de structure de panneau impactant l'étanchéité <sup>(5)</sup>   | <b>10 ans</b>      | 10 ans          |
| <b>FERRAGE</b>  |                    |                 |
| Casse du cylindre (hors effraction)   | <b>10 ans</b>      | 2 ans           |
| Manœuvre difficile des ferrures (hors effraction) <sup>(3)</sup>  | <b>10 ans</b>      | 2 ans           |
| Casse serrure (hors effraction) <sup>(3)</sup>  | <b>4 ans</b>       | 2 ans           |
| <b>ESTHÉTIQUE</b>   |                    |                 |
| Tenue de la teinte profilé BOIS laqué et lasuré (hors impacts et rayures) <sup>(4)</sup>                            | <b>2 ans</b>       | 0               |
| Embuement à l'intérieur du double ou triple vitrage (hors panneau)  | <b>10 ans</b>      | 10 ans          |
| Modification d'aspect des poignées standard (hors impacts et rayures)   | <b>5 ans</b>       | 0               |
| Modification d'aspect des poignées et accessoires laiton et laiton vieilli (hors impacts et rayures) <sup>(6)</sup> | <b>2 ans</b>       | 0               |
| Modification d'aspect du panneau de soubassement (hors impacts et rayures) <sup>(4)</sup>                           | <b>2 ans</b>       | 0               |

(1) Hors eau positionnée dans feuillures dormant et recueil d'eau - hors plinthe automatique.

(2) Hors porosité et traces noires : garantie 2 ans.

(3) Sous condition que l'entretien annuel soit correctement réalisé (voir Guide d'entretien).

(4) Aucune garantie sur le vieillissement naturel du laquage : changement de brillance, perte d'uniformité du laquage, blanchiment des profilés laqués.

Aucune garantie pour les modifications d'aspect extérieur des surfaces laquées des fenêtres et portes bois (panneau compris) à une distance inférieure à 10 km du littoral ou de sites polluants.

(5) Y compris vitrage isolant du panneau.

(6) Aucune garantie sur les appliques inox du panneau, sur les poignées et barres de tirage inox (voir Guide d'entretien).

# Garanties LAQUAGE BOIS

**GARANTIE 2 ANS** (SAUF EXCEPTIONS\* GARANTIE 1 ANS)

|       |                      |       |                       |      |                    |       |                      |       |                      |       |                      |
|-------|----------------------|-------|-----------------------|------|--------------------|-------|----------------------|-------|----------------------|-------|----------------------|
| 1000  | Beige vert           | 3000* | Rouge feu             | 5000 | Bleu violet        | 6000  | Vert patine          | 7000  | Gris,petit-gris      | 8000  | Brun vert            |
| 1001  | Beige                | 3002* | Rouge carmin          | 5001 | Bleu vert          | 6001* | Vert émeraude        | 7001  | Gris argent          | 8001* | Brun terre de Sienne |
| 1002  | Jaune sable          | 3003* | Rouge rubis           | 5002 | Bleu outremer      | 6002* | Vert feuillage       | 7002  | Gris olive           | 8002  | Brun de sécurité     |
| 1003* | Jaune de sécurité    | 3004* | Rouge pourpre         | 5003 | Bleu saphir        | 6003  | Vert olive           | 7003  | Gris mousse          | 8003  | Brun argile          |
| 1004* | Jaune or             | 3005* | Rouge vin             | 5004 | Bleu noir          | 6004  | Vert bleu            | 7004  | Gris de sécurité     | 8004  | Brun cuivré          |
| 1005* | Jaune miel           | 3007* | Rouge noir            | 5005 | Bleu de sécurité   | 6005  | Vert mousse          | 7005  | Gris souris          | 8007* | Brun fauve           |
| 1006* | Jaune maïs           | 3009* | Rouge oxyde           | 5007 | Bleu brillant      | 6006* | Olive gris           | 7006  | Gris beige           | 8008* | Brun olive           |
| 1007* | Jaune narcisse       | 3011* | Rouge brun            | 5008 | Bleu gris          | 6007* | Vert bouteille       | 7008* | Gris kaki            | 8011  | Brun noisette        |
| 1011  | Beige brun           | 3012  | Rouge beige           | 5009 | Bleu azur          | 6008  | Vert brun            | 7009  | Gris vert            | 8012* | Brun rouge           |
| 1012  | Jaune citron         | 3013* | Rouge tomate          | 5010 | Bleu gentiane      | 6009  | Vert sapin           | 7010  | Gris tente           | 8014  | Brun sépia           |
| 1013  | Blanc perlé          | 3014  | Vieux rose            | 5011 | Bleu acier         | 6010* | Vert herbe           | 7011  | Gris fer             | 8015* | Marron               |
| 1014  | Ivoire               | 3015  | Rose clair            | 5012 | Bleu clair         | 6011* | Vert réséda          | 7012  | Gris basalte         | 8016  | Brun acajou          |
| 1015  | Ivoire clair         | 3016* | Rouge corail          | 5013 | Bleu cobalt        | 6012  | Vert noir            | 7013  | Gris brun            | 8017* | Brun chocolat        |
| 1016* | Jaune Soufre         | 3017* | Rosé                  | 5014 | Bleu pigeon        | 6013  | Vert jonc            | 7015  | Gris ardoise         | 8019  | Brun gris            |
| 1017  | Jaune safran         | 3018* | Rouge fraise          | 5015 | Bleu ciel          | 6014  | Olive jaune          | 7016  | Gris anthracite      | 8022  | Brun noir            |
| 1018* | Jaune zinc           | 3020* | Rouge signalisation   | 5017 | Bleu signalisation | 6015  | Olive noir           | 7021  | Gris noir            | 8023* | Brun orangé          |
| 1019  | Beige gris           | 3022  | Rouge saumon          | 5018 | Bleu turquoise     | 6016  | Vert turquoise       | 7022  | Gris terre d'ombre   | 8024* | Brun beige           |
| 1020* | Jaune olive          | 3031* | Rouge oriental        | 5019 | Bleu capri         | 6017  | Vert mai             | 7023  | Gris béton           | 8025  | Brun pâle            |
| 1021* | Jaune colza          | 3032* | Rouge rubis nacré     | 5020 | Bleu océan         | 6018* | Vert jaune           | 7024  | Gris graphite        | 8028  | Brun terre           |
| 1023* | Jaune signalisation  | 4001* | Lilas rouge           | 5021 | Bleu d'eau         | 6019  | Vert blanc           | 7026  | Gris granit          | 8029  | Cuivre nacré         |
| 1024  | Jaune ocre           | 4002* | Violet rouge          | 5022 | Bleu nocturne      | 6020  | Vert oxyde chromique | 7030  | Gris pierre          | 9001  | Blanc crème          |
| 1027* | Jaune curry          | 4004* | Violet bordeaux       | 5023 | Bleu distant       | 6021  | Vert pâle            | 7031  | Gris bleu            | 9002  | Blanc gris           |
| 1028* | Jaune melon          | 4005  | Lilas bleu            | 5024 | Bleu pastel        | 6022* | Olive brun           | 7032  | Gris silex           | 9003  | Blanc de sécurité    |
| 1032* | Jaune genêt          | 4006* | Pourpre signalisation |      |                    | 6024  | Vert signalisation   | 7033  | Gris ciment          | 9004  | Noir de sécurité     |
| 1033* | Jaune dahlia         | 4009  | Violet pastel         |      |                    | 6025* | Vert fougère         | 7034* | Gris jaune           | 9005  | Noir foncé           |
| 1034* | Jaune pastel         |       |                       |      |                    | 6026  | Vert opale           | 7035  | Gris clair           | 9006* | Aluminium blanc      |
| 1035  | Beige nacré          |       |                       |      |                    | 6027  | Vert clair           | 7036  | Gris platine         | 9007* | Aluminium gris       |
| 1036  | Or nacré             |       |                       |      |                    | 6028  | Vert pin             | 7037* | Gris poussière       | 9010  | Blanc pur            |
| 1037* | Jaune soleil         |       |                       |      |                    | 6029* | Vert menthe          | 7038  | Gris agate           | 9011  | Noir graphite        |
| 2000* | Orangé jaune         |       |                       |      |                    | 6032* | Vert de sécurité     | 7039  | Gris quartz          | 9016  | Blanc signalisation  |
| 2001* | Orangé rouge         |       |                       |      |                    | 6033  | Turquoise menthe     | 7040  | Gris fenêtre         | 9018  | Blanc papyrus        |
| 2002* | Orangé sang          |       |                       |      |                    | 6034  | Turquoise pastel     | 7042  | Gris signalisation A |       |                      |
| 2003* | Orangé pastel        |       |                       |      |                    | 6037  | Vert pur             | 7043  | Gris signalisation B |       |                      |
| 2004* | Orangé pur           |       |                       |      |                    |       |                      | 7044  | Gris soie            |       |                      |
| 2008* | Orangé rouge clair   |       |                       |      |                    |       |                      | 7045  | Télégris 1           |       |                      |
| 2009* | Orangé signalisation |       |                       |      |                    |       |                      | 7046  | Télégris 2           |       |                      |
| 2010* | Orangé de sécurité   |       |                       |      |                    |       |                      | 7047  | Télégris 4           |       |                      |
| 2011* | Orangé foncé         |       |                       |      |                    |       |                      | 7048  | Gris souris nacré    |       |                      |
| 2012* | Orangé saumon        |       |                       |      |                    |       |                      |       |                      |       |                      |

Teintes non contractuelles.

# Garanties légales

## DE CONFORMITÉ & DES VICES CACHÉS

INDÉPENDAMMENT DE LA GARANTIE COMMERCIALE, LE VENDEUR RESTE TENU DE LA GARANTIE LÉGALE DE CONFORMITÉ MENTIONNÉE AUX ARTICLES L217-1 À L217-32 DU CODE DE LA CONSOMMATION ET DE LA GARANTIE DES VICES CACHÉS PRÉVUE AUX ARTICLES 1641 À 1649 DU CODE CIVIL.

Le consommateur dispose d'un délai de deux ans à compter de la délivrance du bien pour obtenir la mise en œuvre de la garantie légale de conformité en cas d'apparition d'un défaut de conformité.

Durant ce délai, le consommateur n'est tenu d'établir que l'existence du défaut de conformité et non la date d'apparition de celui-ci.

Lorsque le contrat de vente du bien prévoit la fourniture d'un contenu numérique ou d'un service numérique de manière continue pendant une durée supérieure à deux ans, la garantie légale est applicable à ce contenu numérique ou ce service numérique tout au long de la période de fourniture prévue.

Durant ce délai, le consommateur n'est tenu d'établir que l'existence du défaut de conformité affectant le contenu numérique ou le service numérique et non la date d'apparition de celui-ci. La garantie légale de conformité emporte obligation pour le professionnel, le cas échéant, de fournir toutes les mises à jour nécessaires au maintien de la conformité du bien.

La garantie légale de conformité donne au consommateur droit à la réparation ou au remplacement du bien dans un délai de trente jours suivant sa demande, sans frais et sans inconvénient majeur pour lui.

Si le bien est réparé dans le cadre de la garantie légale de conformité, le consommateur bénéficie d'une extension de six mois de la garantie initiale.

Si le consommateur demande la réparation du bien, mais que le vendeur impose le remplacement, la garantie légale de conformité est renouvelée pour une période de deux ans à compter de la date de remplacement du bien.

Le consommateur peut obtenir une réduction du prix d'achat en conservant le bien ou mettre fin au contrat en se faisant rembourser intégralement contre restitution du bien, si :

1° Le professionnel refuse de réparer ou de remplacer le bien ;

2° La réparation ou le remplacement du bien intervient après un délai de trente jours ;

3° La réparation ou le remplacement du bien occasionne un inconvénient majeur pour le consommateur, notamment lorsque le consommateur supporte définitivement les frais de reprise ou d'enlèvement du bien non conforme, ou s'il supporte les frais d'installation du bien réparé ou de remplacement ;

4° La non-conformité du bien persiste en dépit de la tentative de mise en conformité du vendeur restée infructueuse.

Le consommateur a également droit à une réduction du prix du bien ou à la résolution du contrat lorsque le défaut de conformité est si grave qu'il justifie que la réduction du prix ou la résolution du contrat soit immédiate.

Le consommateur n'est alors pas tenu de demander la réparation ou le remplacement du bien au préalable. Le consommateur n'a pas droit à la résolution de la vente si le défaut de conformité est mineur.

Toute période d'immobilisation du bien en vue de sa réparation ou de son remplacement suspend la garantie qui restait à courir jusqu'à la délivrance du bien remis en état. Les droits mentionnés ci-dessus résultent de l'application des articles L. 217-1 à L. 217-32 du code de la consommation.

Le vendeur qui fait obstacle de mauvaise foi à la mise en œuvre de la garantie légale de conformité encourt une amende civile d'un montant maximal de 300 000 euros, qui peut être porté jusqu'à 10 % du chiffre d'affaires moyen annuel (article L. 241-5 du code de la consommation).

Le consommateur bénéficie également de la garantie légale des vices cachés en application des articles 1641 à 1649 du code civil, pendant une durée de deux ans à compter de la découverte du défaut. Cette garantie donne droit à une réduction de prix si le bien est conservé ou à un remboursement intégral contre restitution du bien.

*Notice*

# D'UTILISATION

*Guide*

# D'ENTRETIEN

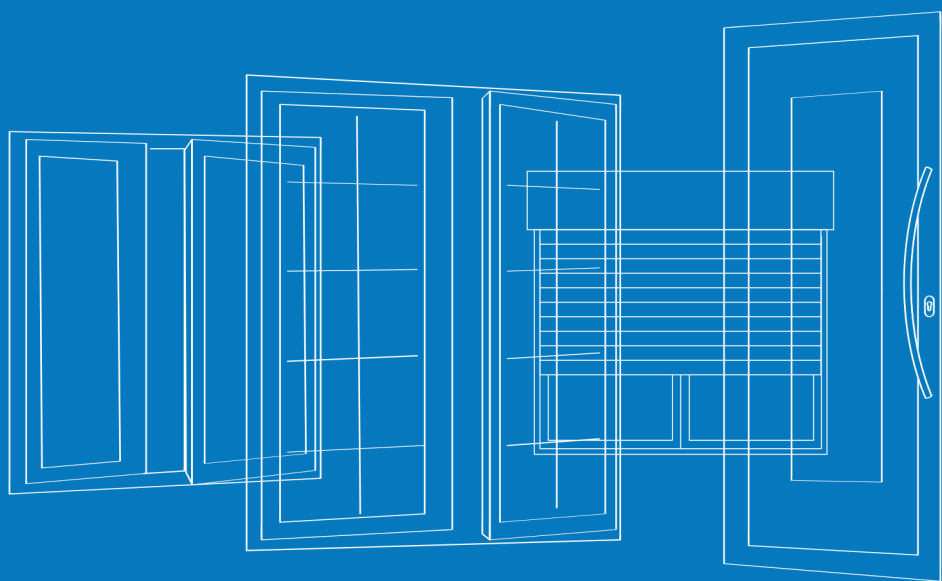

*Notre service Relation Clients est à votre écoute*

**07 43 01 37 57 - [alunenad@gmail.com](mailto:alunenad@gmail.com)**

# Notice D'UTILISATION

VOUS VENEZ D'ACQUÉRIR DES PRODUITS TRYBA  
ET NOUS VOUS EN REMERCIONS.



*Attention!*

LE NON-RESPECT  
DES CONSEILS  
D'UTILISATION ET DU  
GUIDE D'ENTRETIEN  
PEUT ENTRAÎNER  
LA PERTE DE LA  
GARANTIE.

## *Conseils d'utilisation et d'entretien pour assurer la continuité de la garantie ALU NENAD.*

Ensuivant les conseils d'utilisation et d'entretien ci-après, vos menuiseries auront une meilleure tenue dans le temps, et vous vous assurerez de la continuité de la garantie ALU NENAD.

Merci de lire attentivement ce document avant la première utilisation et de respecter impérativement les consignes de sécurité et d'entretien.

Afin de garantir le bon fonctionnement de vos fenêtres, portes ou volets, n'entrez aucune intervention par vous-même.

Si vous souhaitez remplacer une pièce défectueuse sur votre produit, adressez-vous à votre Espace Conseil ALU NENAD.

# NOTICE D'UTILISATION

## FENÊTRES, COULISSANTS & PORTES D'ENTRÉE

### FENÊTRES ET PORTES-FENÊTRES

#### OSCILLO-BATTANTS

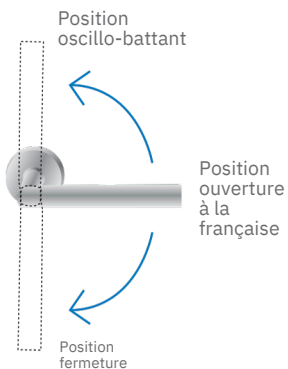

Si vous avez choisi une fenêtre oscillo-battante, celle-ci s'ouvre soit à la française, soit en oscillo-battant.



**Conseil** : Avant de passer d'une position à une autre, pensez à plaquer le battant contre le dormant avec votre main libre.

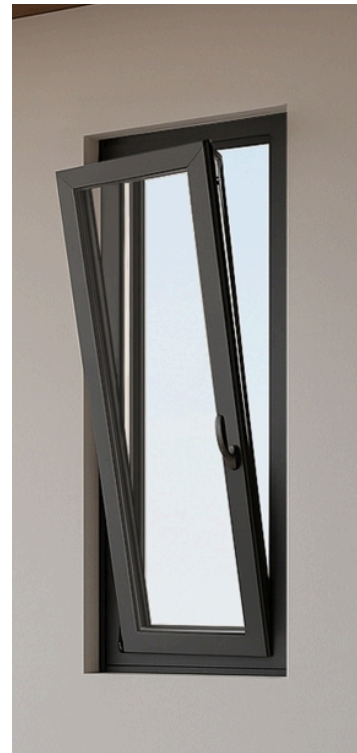

### PORTES D'ENTRÉE

Pour ouvrir la porte, actionnez la poignée comme sur le schéma ci-dessous. Pour effectuer cette manœuvre il faut impérativement que les crochets ou pènes soient déverrouillés.

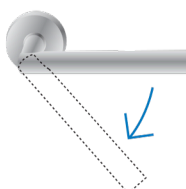

# NOTICE D'UTILISATION

## VOLETS ROULANTS

### UTILISATION GÉNÉRALE

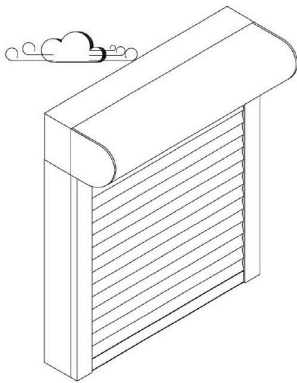

#### EN CAS DE VENT

La résistance de volets fermés est amoindrie si les fenêtres restent ouvertes. Par vent fort, fermez vos fenêtres. En cas d'absence, veillez à prévenir tout risque de courant d'air.

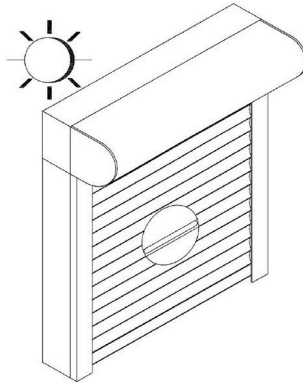

#### EN CAS DE FORTE CHALEUR

Pour l'utilisation de volets roulants en tant que protection solaire, nous vous recommandons de ne pas les fermer complètement afin de permettre la circulation d'air et d'éviter un échauffement trop important du tablier.

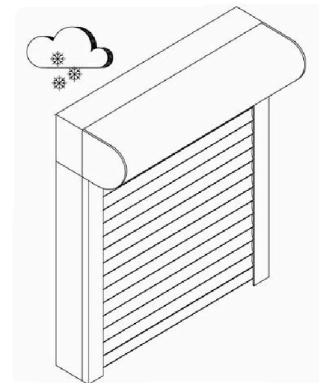

#### EN CAS DE GEL

Le tablier du volet roulant peut rester collé sur la pièce d'appui basse et dans les coulisses. Les lames d'un tablier peuvent également rester collées entre elles. Évitez d'ouvrir et de fermer le volet, et de forcer son fonctionnement. Ces mesures sont également valables en cas d'accumulation de neige principalement dans le cas des volets de fenêtres de toit.

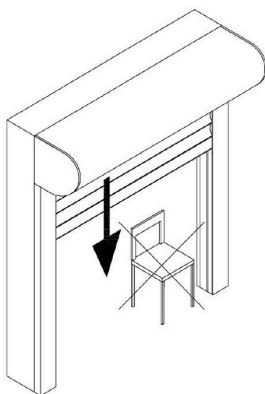

**Rien ne doit faire obstruction à la descente du volet**, veillez donc à ce qu'aucun obstacle n'empêche la bonne descente du volet.

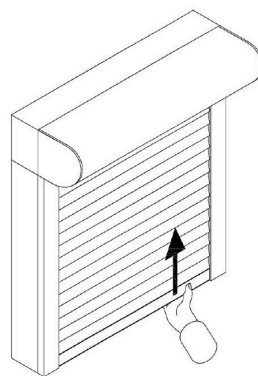

**Ne montez jamais le volet en le poussant de la main**, cela pourrait entraîner des problèmes de fonctionnement.

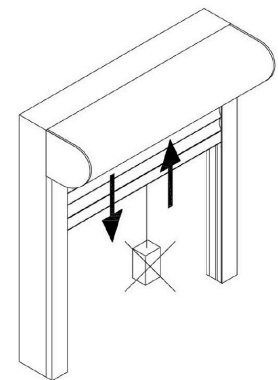

**Ne lestez le tablier d'aucun poids supplémentaire.**

# NOTICE D'UTILISATION

## VOLETS ROULANTS VOLETS À MANŒUVRE TREUIL

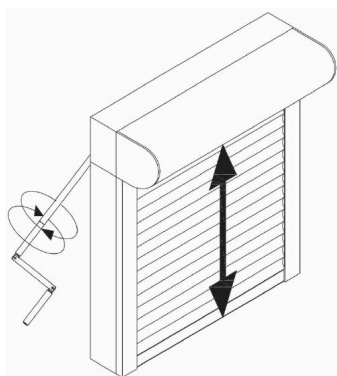

### Conseil

- Freinez le mouvement de la manivelle avant d'atteindre l'ouverture complète du volet. Le volet ne doit pas heurter violemment la partie haute.
- Freinez le mouvement de la manivelle avant d'atteindre la fermeture complète du volet. Stoppez le mouvement à la moindre résistance.
- Lorsque l'on actionne la manivelle, évitez de trop la déporter, cela entraîne un mouvement plus difficile et accélère l'usure du mécanisme.



**Attention** Lorsque le volet est complètement ouvert, ne pas et surtout éviter de forcer.

## VOLETS À MANŒUVRE SANGLE

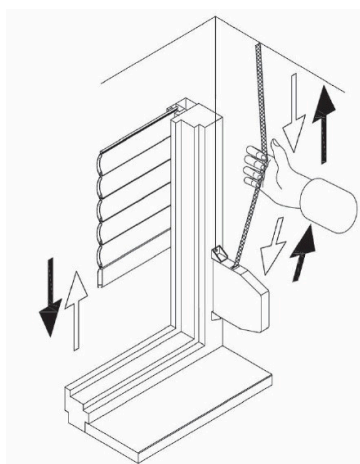

### Conseil

- Éviter de manipuler la sangle par à-coups. • Toujours sortir la sangle du boîtier par mouvements réguliers et verticaux.



**Attention** La sangle est automatiquement enroulée dans son boîtier. Ne jamais lâcher la sangle brusquement, mais l'enrouler d'un mouvement régulier.

## VOLETS MOTORISÉS

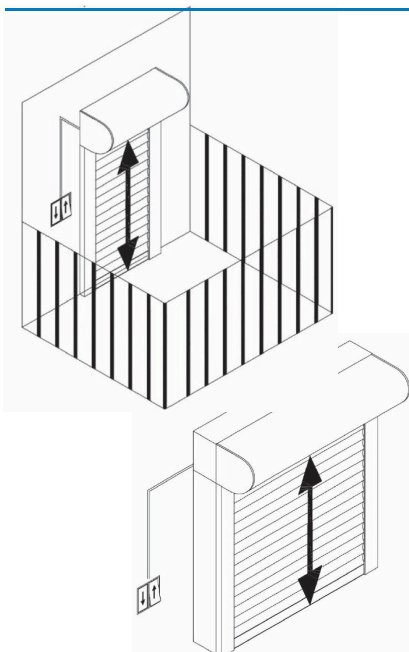

En cas de mauvais fonctionnement de votre télécommande, pensez à vérifier la pile.



### Conseil

Par mesure de sécurité, éteignez la commande automatique avant de vous rendre sur votre terrasse ou balcon.



**Attention** Si le seul accès à votre balcon ou terrasse est équipé automatiquement, le risque de vous retrouver bloqué à l'extérieur existe.

### MANIPULATION PAR INVERSEUR À POSITION MOMENTANÉE

Par une pression sur la touche souhaitée (montée/descente ou gauche/droite) ou en donnant un tour de clé, le volet se déplace dans la direction désirée. Si on lâche la touche ou le bouton, le volet s'arrête.

### MANIPULATION PAR INVERSEUR À POSITION FIXE

Le volet se déplace par une pression sur la touche souhaitée (montée/descente) ou en donnant un tour de clé dans la direction désirée (gauche/droite). Une pression sur la touche « STOP » ou sur la touche de direction opposée (en fonction de votre installation) permet d'arrêter le volet.

# NOTICE D'UTILISATION

## PORTES DE GARAGE

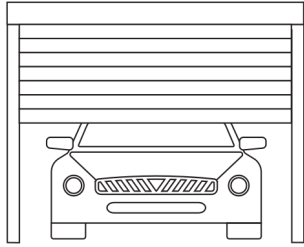

Pendant le fonctionnement de la porte, surveillez son déplacement et maintenez toute personne à distance jusqu'à la fin du mouvement.

Ne faites pas fonctionner votre porte si une réparation ou un réglage est nécessaire : risque de blessure !

Température de fonctionnement côté intérieur : de -20°C à +50°C

Température de fonctionnement côté extérieur : de -40°C à +60°C

Humidité relative : de 20% à 90%

---

## VENTILATION



En plus de l'action des grilles de ventilation, pour évacuer l'humidité pendant les périodes de chauffe, nous vous conseillons d'aérer 2 à 3 fois (10-15 minutes) par jour afin de renouveler l'air de vos pièces.



# NOTICE D'UTILISATION

## INSTRUCTIONS DE SÉCURITÉ

### FENÊTRES

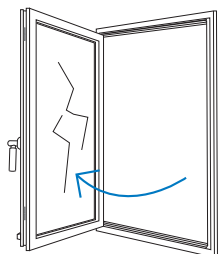

Veillez à ne pas heurter le vantail lors de l'ouverture.

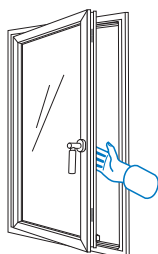

Attention au pincement d'une partie du corps entre le dormant et le vantail.

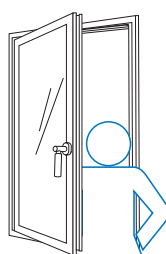

Attention au danger de chute (notamment des enfants).

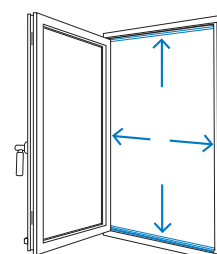

Évitez tout appui sur les profilés dormants de la menuiserie.

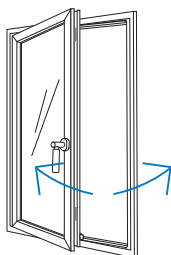

Attention au danger de blessures lors de vents violents ou d'un courant d'air lorsque le vantail est en position ouverte.

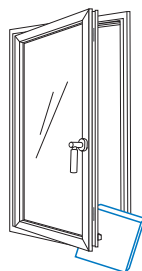

Il est interdit de mettre tout objet entre le vantail et le dormant.

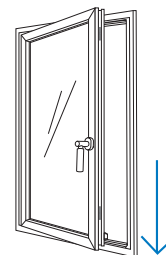

Empêchez que le vantail soit surchargé.

### VOLETS ROULANTS



**Attention** Évitez de laisser les enfants jouer avec les commandes de vos volets roulants, qu'il s'agisse de commandes murales ou de télécommandes. Les commandes sont à tenir hors de portée des enfants.

### PORTES DE GARAGE

Afin de vous garantir un fonctionnement avec une sécurité maximale et une durée de vie optimale, votre porte nécessite un entretien régulier qui est de votre responsabilité. Cet entretien devra être effectué périodiquement et consigné dans le carnet d'entretien (norme EN 13241).

Le montage, l'entretien, la réparation ou le démontage de votre porte devront être effectués par une personne compétente comme défini dans la norme EN 12635.

Avant toute intervention, coupez l'alimentation électrique et le cas échéant retirez la batterie.

En cas de remplacement de l'ampoule de l'éclairage intégré, utilisez impérativement une ampoule identique à celle en place.

Ne laissez pas les enfants jouer avec les dispositifs de commande de la porte.

Le débrayage manuel de la porte peut entraîner des mouvements brusques pouvant représenter un danger.

Ne modifiez pas la porte, n'ajoutez ou ne retirez aucun élément : les systèmes d'entraînement (moteur, ressorts) sont déterminés précisément pour le poids de la porte. Toute modification du poids de la porte pourrait entraîner un fonctionnement anormal et/ou son usure prématurée.

# GUIDE D'ENTRETIEN

## FERRURES

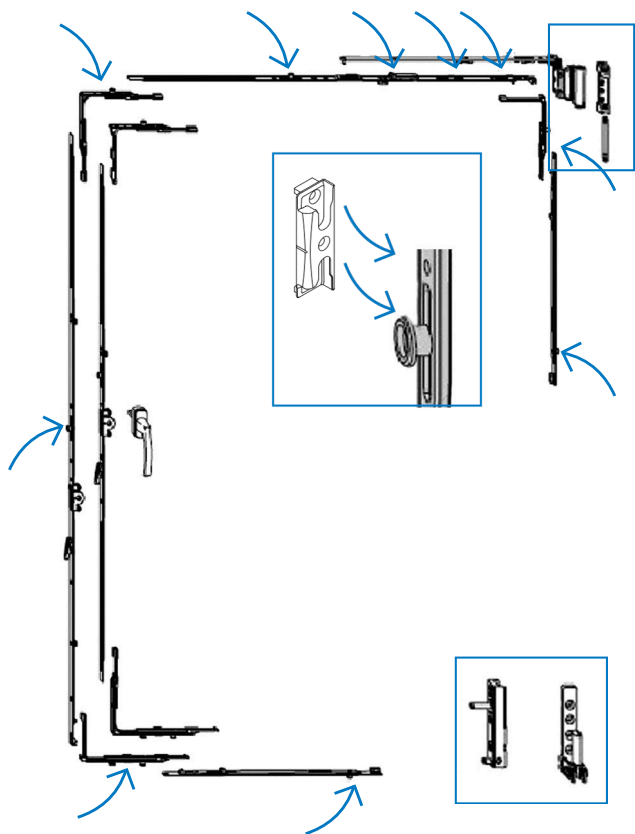

Comme toute pièce mécanique, les parties mobiles des ferrures doivent être graissées régulièrement.

De cette façon, vos fenêtres et portes resteront faciles à manoeuvrer et les réparations coûteuses seront évitées.

Pour que les quincailleries fonctionnent sans incident, **graissez les pènes de votre porte et les ferrures de vos fenêtres (parties mobiles) une fois par an.** Utilisez du lubrifiant .

Ce lubrifiant assure la meilleure garantie anti-usure et le minimum d'encrassement.

← = endroit à graisser

## APPLIQUES ET POIGNÉES INOX

Il est possible qu'un dépôt se forme à la surface de vos appliques et poignées inox sans toutefois attaquer le matériau.

Ce dépôt est dû à la poussière et aux particules de saletés en suspension dans l'air.

Nous vous recommandons donc de nettoyer vos appliques et poussoirs inox plusieurs fois par an

Les encrassements normaux s'éliminent sans peine avec un liquide d'entretien pour acier inoxydable .

Dans le cas d'une exposition à l'air marin - nettement plus corrosif à cause du sel - pensez à augmenter la fréquence d'entretien.

## JOINTS D'ÉTANCHÉITÉ

Les joints d'étanchéité de vos fenêtres et portes présentent une excellente tenue au vieillissement.

**Ces joints ne doivent jamais être graissés ou huilés.**

Lorsque vous nettoyez vos fenêtres et portes, veillez à toujours **débarrasser ces joints de la poussière et des salissures à l'aide d'un produit de nettoyage doux et non abrasif** (produit vaisselle par exemple)

# GUIDE D'ENTRETIEN

## PVC ET ALUMINIUM

### FENÊTRES / PORTES-FENÊTRES/COULISSANTS/PORTES / PORTES DE GARAGES

Il est possible qu'un dépôt se forme à la surface de vos menuiseries sans toutefois attaquer le matériau. Ce dépôt est dû à la poussière et aux particules de saletés en suspension dans l'air.

Nous vous recommandons donc de nettoyer vos produits ALU NENAD en PVC et en aluminium **plusieurs fois par an.**

Les encrassements normaux s'éliminent sans peine avec un **produit de nettoyage doux et non abrasif** (produit vaisselle par exemple).

Dans le cas d'une exposition à l'air marin - nettement plus corrosif à cause du sel - pensez à rincer régulièrement vos menuiseries à l'eau claire



#### *Important*

- Ne nettoyez jamais les menuiseries à sec ou avec des produits qui peuvent les rayer. Dans le cas de menuiseries PVC, un nettoyage à sec rendrait le matériau électrostatique et attirerait d'autres poussières.
- N'utilisez en aucun cas des produits détergents grossiers ou des moyens décapants, des produits contenant de la soude, ou encore des produits alcalins ou acides (essence, diluant nitrocellulique, eau de Javel, produits chimiques comme l'acétone, le benzol ou le trichloréthylène).
- En cas de détériorations, de défauts de fonctionnement ou d'encrassement excessif, veuillez vous adresser à ALU NENAD.
- Lorsque vous nettoyez vos menuiseries, soyez attentifs à ne pas déplacer les joints.

## BOIS

### FENÊTRES / PORTES

Le bois est une matière vivante qui nécessite un entretien minutieux.

Nous vous recommandons de nettoyer vos fenêtres et portes bois régulièrement à l'**eau claire**, et, au besoin, **d'appliquer un lait d'entretien spécialement conçu pour le bois** sur les zones fragilisées.

Tous les 5 ans, l'application d'un rénovateur\* spécialement conçu pour le bois est indispensable.

Si vos menuiseries sont particulièrement exposées aux agressions climatiques, nous vous recommandons d'utiliser un rénovateur au bout de 2 ans.

\*Toujours nettoyer les surfaces au papier de verre et dépoussiérer avant d'appliquer un rénovateur.

## RAILS DE COULISSANT

Ceux-ci doivent être **régulièrement nettoyés et dépoussiérés à l'aide d'un produit de nettoyage doux et non abrasif** (produit vaisselle, par exemple). Il n'est pas nécessaire de les lubrifier.

## TROUS D'ÉVACUATION DES EAUX



Les trous d'évacuation des eaux doivent être nettoyés et débouchés s'ils sont obstrués afin de ne pas contrarier l'écoulement des eaux de ruissellement.

# GUIDE D'ENTRETIEN

## GRILLES DE VENTILATION

Vous devez nettoyer et dépeussier les grilles de ventilation au moins une fois par an.



### 1) DÉBOÎTEZ LE CAPOT DE L'ENTRÉE D'AIR.

Dans le cas d'une entrée d'air équipée d'une rallonge acoustique, dévissez cette dernière si nécessaire



### 2) NETTOYEZ L'INTÉRIEUR DU CAPOT ET DE LA RALLONGE ACOUSTIQUE

avec un chiffon humide (ne pas tremper dans l'eau le capot et la rallonge avec les mousses).

- Ne démontez pas la lame de régulation des grilles autoréglables.
- Ne démontez pas le volet et le système de commande hygroréglable des grilles hygroréglables.
- Pour une entrée d'air sans rallonge acoustique, nettoyez le socle avec une éponge sans le démonter de la menuiserie.



### 3) REMONTEZ LE CAPOT SUR LE SOCLE OU L'ENSEMBLE RALLONGE + CAPOT SUR LA MENUISERIE.

Les mousses peuvent être remplacées si elles sont détériorées.



Les grilles de ventilation assurent une bonne circulation de l'air dans votre logement. Afin d'éviter un taux d'humidité trop élevée, ne les obturez pas et vérifiez régulièrement que rien n'empêche le passage de l'air.

## VOLETS BATTANTS

Les pièces en aluminium thermolaquées doivent être nettoyées au moins une fois par an, plus souvent si l'environnement est pollué. Les encrassements normaux s'éliminent sans peine avec un produit de nettoyage doux et non abrasif (produit vaisselle par exemple).



N'utilisez en aucun cas des produits détergents grossiers ou des moyens décapants, des produits contenant de la soude, ou encore des produits alcalins ou acides (essence, diluant nitrocellulique, eau de Javel, produits chimiques comme l'acétone, le benzol, ou le trichloréthylène).

# GUIDE D'ENTRETIEN

## VOLETS ROULANTS

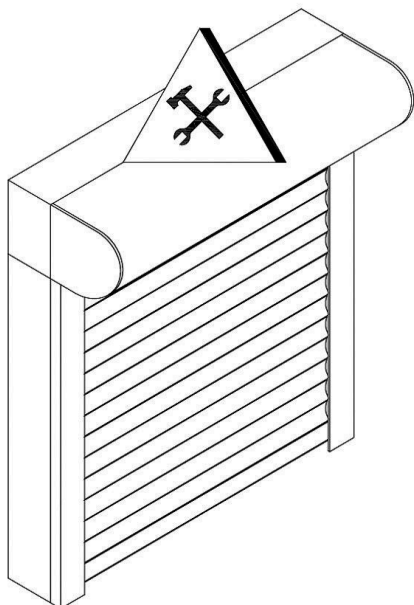

Afin d'assurer la longévité de vos volets roulants, nous vous recommandons de les **nettoyer régulièrement**. Veillez à **éliminer les saletés dans les coulisses**. Pour le nettoyage des surfaces, utilisez des **produits non agressifs**. Rincez régulièrement vos volets à l'eau douce. Pour les volets équipés de lames aluminium thermique avec un revêtement spécifique destiné à augmenter le pouvoir isolant du tablier, **un nettoyage plus régulier et fréquent est nécessaire au moins 1 fois par mois la première année d'utilisation, puis 1 fois tous les 3 mois** pour limiter les éventuels dépôts sur l'autre face laquée de la lame.

**Malgré ce nettoyage des traces résiduelles peuvent apparaître, cela ne constitue en aucun cas une non-conformité** dans la mesure où cela ne remet pas en cause les propriétés thermiques du tablier et le bon fonctionnement du volet roulant, **ce motif de réclamation ne sera pas pris en charge par la garantie.**

Pour détecter toute anomalie ou détérioration, vérifiez régulièrement la résistance de vos volets et le fonctionnement des commandes.

Pour les composants électriques et les autres travaux (ex. réglage des fins de courses), l'inspection et l'entretien doivent être effectués par un professionnel qualifié.



### Attention

Ne pas utiliser un volet qui doit être soumis à une réparation. Utilisez exclusivement des pièces de rechange d'origine.

## VOLETS ROULANTS MOTORISÉS

### CHANGEMENT DE LA PILE DE LA TÉLÉCOMMANDE

- Soulevez la façade avec un outil fin et plat (tournevis plat) au niveau de la partie inférieure.
- Faites levier sans forcer pour dégager les pattes de fixation.
- Poussez la pile usagée hors de son logement à l'aide d'un outil en plastique.
- Insérez une pile aux caractéristiques identiques, face marquée du + et texte lisible.
- Poussez la pile au fond de son logement
- Remettez en place la façade avant, en insérant les pattes de fixation dans leurs encoches et en appuyant sur la partie inférieure jusqu'au «clac» pour la fixer sur son support.
- Appuyez sur une touche de la face avant : si la lampe témoin s'allume, alors le remplacement de la pile est correct



### Adoptez le bon geste

**Recyclez vos piles, déposez-les dans les points de collecte mis à votre disposition.**

---

## PORTES DE GARAGE

Afin de conserver votre porte en bon état de fonctionnement, nettoyez-la (panneaux côté extérieur ou lames, joints) **au moins tous les 3 mois**.

Pour le nettoyage des surfaces, utilisez de l'eau.

En cas de salissure importante, utilisez des produits non agressifs au pH neutre et un chiffon doux.

La lubrification se fera avec une graisse silicone ou une graisse téflonnée.

---



*Merci!*

